

Mastermill 70



**MONOBLOCK
PROTECTED**

100% WATERTIGHT
30% LONGER LIFE
15% LESS WEIGHT

Možnost obrábění obrobku z 5 stran, vrtání skrz či obrábění nerovných obrobků

Možnost propojení více magnetů do sestav

„Sendvičová“ konstrukce upínače s horní pólovou deskou pro absolutní vodotěšnost a dlouhou životnost

Závity pro uchycení dorazů na všech stranách upínače

Drážka pro přichycení magnetu ke stolu po celém obvodu magnetu

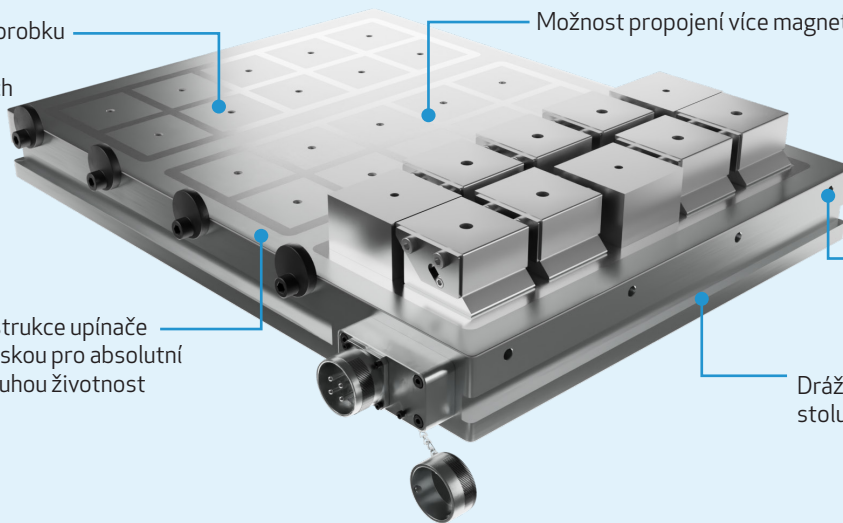

Kdy zvolit elektropermanentní magnetický upínač Mastermill 70:

Hledáte-li výkonný magnetický upínač vhodný pro náročné frézování a vrtání středních až větších obrobků, zaměřte se na Mastermill 70. V porovnání se základní řadou Mastermill 50 nabízí větší magnetické póly o velikosti 70 x 70 mm, vyšší výkon při použití pólových nástavců pro upínání nerovných dílců či obrábění z 5 stran na jedno upnutí. Pro dosažení optimální upínací síly je nutná tloušťka obrobku min. 17 mm. Díky horní pólové desce v provedení ocel/nerez je tato řada upínačů vhodná i pro obrábění nasucho nebo s minimem chladící kapaliny.

APLIKACE



Frézování

TECHNOLOGIE



Elektropermanentní

ROZMĚR UPÍNAČE



od 300 x 620 mm

UPÍNAČÍ SÍLA



170 N/cm²

PÓLOVÁNÍ



Čtvercové

Katalogové číslo	Počet pólů	W (mm)	L (mm)	H (mm)	Hmotnost (kg)
MM70300620	18	300	620	68	86
MM70300820	24	300	820	68	114
MM703001020	30	300	1020	68	142
MM70380420	16	380	420	68	74
MM70380540	20	380	540	68	95
MM70380620	24	380	620	68	109
MM70380820	32	380	820	68	144
MM703801020	40	380	1020	68	180
MM70460540	25	460	540	68	115
MM70460620	30	460	620	68	132
MM70460820	40	460	820	68	175
MM704601020	50	460	1020	68	218
MM70580620	36	580	620	68	167
MM70580820	48	580	820	68	221
MM705801020	60	580	1020	68	274

Další důležité parametry:

Min. velikost obrobku: 150 x 150 x 17 mm
Limit přebroušení: 6 mm
Velikost pólů: 70 x 70 mm

Použití:

- + obrábění nerovných a rozměrnějších dílců až z 5 stran
- + upínání široké škály velikostí obrobků při frézování
- + upínání pro vrtání velkých forem, odlitek, bloků, konstrukcí apod.
- + hrubovací broušení
- + vhodná řídicí jednotka: LCC 10 XC nebo EP-CU 10 SW

